

Katalognummer S-389

Verwendungsbereich

Die Anhängerkupplung **S-389** ist für das Ziehen eines Anhängers bestimmt. Die Anhängerkupplung besitzt das Prüfzeichen **E20**.

Vorbedingungen für die Montage der Anhängerkupplung

Die Anhängerkupplung **S-389** darf nur an Fahrzeugen montiert und genutzt werden, deren Karosserie in einem einwandfreien technischen Zustand ist. Die Anhängerkupplung darf nur entsprechend der folgenden Anleitungen montiert und genutzt werden.

Alle Schrauben und Muttern entsprechend dem in der folgenden Tabelle angegebenen Drehmoment (Mo) anziehen (das Drehmoment bezieht sich jeweils auf Schrauben der Festigkeitsklasse 8.8):

M8	-	25 (Nm)	M12	-	85 (Nm)
M10	-	50 (Nm)	M16	-	200 (Nm)

Nutzungsbedingungen

Die Anhängerkupplung **S-389** besitzt ein Typenschild, das die Parameter für eine ordnungsgemäße und sichere Belastung der Kupplung angibt:

Typ: S-389 A50-X E20 55R-01 3897 D = 8,4 kN S = 75 kg R = 1500 kg	Katalognummer von der Anhängerkupplung Kupplungsklasse Die Homologationsnummer der Anhängerkupplung D-Wert Stützlast Max. Anhängerlast
---	---

Der D-Wert wird nach folgender Formel berechnet:

$$D = g \times \frac{T \times R}{T + R} \text{ kN}$$

T-zulässiges Gesamtgewicht des Zugfahrzeugs (oder auch eines Schleppzuges) in Tonnen; einschließlich, falls gegeben, der senkrechten Achslast des Anhängers auf die Zentralachse

R- zulässiges Gesamtgewicht eines PKW-Anhängers mit einer in der Senkrechten beweglichen Deichsel oder eines Aufliegers (in Tonnen)

g- Erdbeschleunigung (9,81 m/s²).

Während der Nutzung sind die einzelnen Kupplungsteile in einem einwandfreien technischen Zustand zu halten und vor Korrosion zu schützen. Während des Schleppvorgangs ist der Anhänger zusätzlich mit einem Seil oder einer Kette von entsprechender Stärke mit dem Zugfahrzeug zu verbinden. Während der Nutzung der Anhängerkupplung sind von Zeit zu Zeit die Verschraubungen zu überprüfen und gegebenenfalls nachzuziehen.

Montageanleitung:

Die Anhängerkupplung **S-389** besteht aus :

- | | | | |
|--|-----------|---------------------------------|-----------|
| 1. Gestell | - 1 Stück | 8. Schraube M12x40 | - 6 Stück |
| 2. Kugelkupplung | - 1 Stück | 9. Schraube M12x70 | - 2 Stück |
| 3. Steckdosenhalterung | - 1 Stück | 10. Federring Ø10,2 | - 4 Stück |
| 4. Rechte Stütze | - 1 Stück | 11. Federring Ø12,2 | - 8 Stück |
| 5. Linke Stütze | - 1 Stück | 12. Runde Unterlegscheibe Ø10,5 | - 2 Stück |
| 6. Spezielle Unterlegscheibe Ø30/Ø10,5x3 | - 2 Stück | 13. Runde Unterlegscheibe Ø13,0 | - 8 Stück |
| 7. Schraube M10x35 | - 4 Stück | 14. Mutter M12 | - 6 Stück |

Um die Anhängerkupplung S-389 richtig zu montieren ist folgende Beschreibung einzuhalten:

- Die Montage der Anhängerkupplung erfordert keinen Anschnitt der hinteren Stoßstange (die Stoßstange wird bei Suzuki Vitara geschnitten), erfordert aber die Demontage der Stoßstange.
- Die hintere Stoßstange mit der Verstärkung demontieren (Verstärkung wird nicht wieder gebraucht).
- Die Stützen (4, 5) innen der Längsträger schieben und mit den Schrauben M10x35 (7), den Federringen Ø10,2 (10), den Unterlegscheiben Ø30/Ø10,5x3 (6), den runden Unterlegscheiben Ø10,5 (12) verschrauben.
- Zwischen die Stützen (4, 5) das Gestell (1) schieben und mit den Schrauben M12x40 (8), mit den runden Unterlegscheiben Ø13,0 (13), den Federringen Ø12,2 (11) und den Muttern M12 (14) verschrauben.
- Bei Suzuki Vitara einen Ausschnitt in der Stoßstange nach der Zeichnung 1 ausführen.
- Die hintere Stoßstange einbauen.
- An das Gestell (1) die Kugel (2) mit der Steckdosenhalterung (3), mit den Schrauben M12x70 (9), den runden Unterlegscheiben Ø13,0 (13), den Federringen Ø12,2 (11) und den Muttern M12 (14) nach Schema anschrauben.

Die Einhaltung vorliegender Gebrauchsanleitung versichert richtige Montage Und Nutzung der Anhängerkupplung S-389.

Montage der Anhängerkupplung **S-389** soll ins Fahrzeugschein eingetragen werden.

Achtung: Nach 1000 km sind die Schraubverbindungen nachzuprüfen. Die Kugel ist sauber einzuhalten und mit Schmierfett einzuschmieren. Eine Kugelschutz ist zu verwenden.

Alle mechanischen Beschädigungen der Anhängerkupplung **S-389** schließen weitere Nutzung aus.

Die beschädigte Anhängerkupplung ist nicht reparierbar. Sollte die Art der Montage nicht eingehalten oder falsch genutzt werden, übernimmt der Hersteller keine Verantwortung für entstandenen Schaden.

Montageschema:

Zchg. 1.

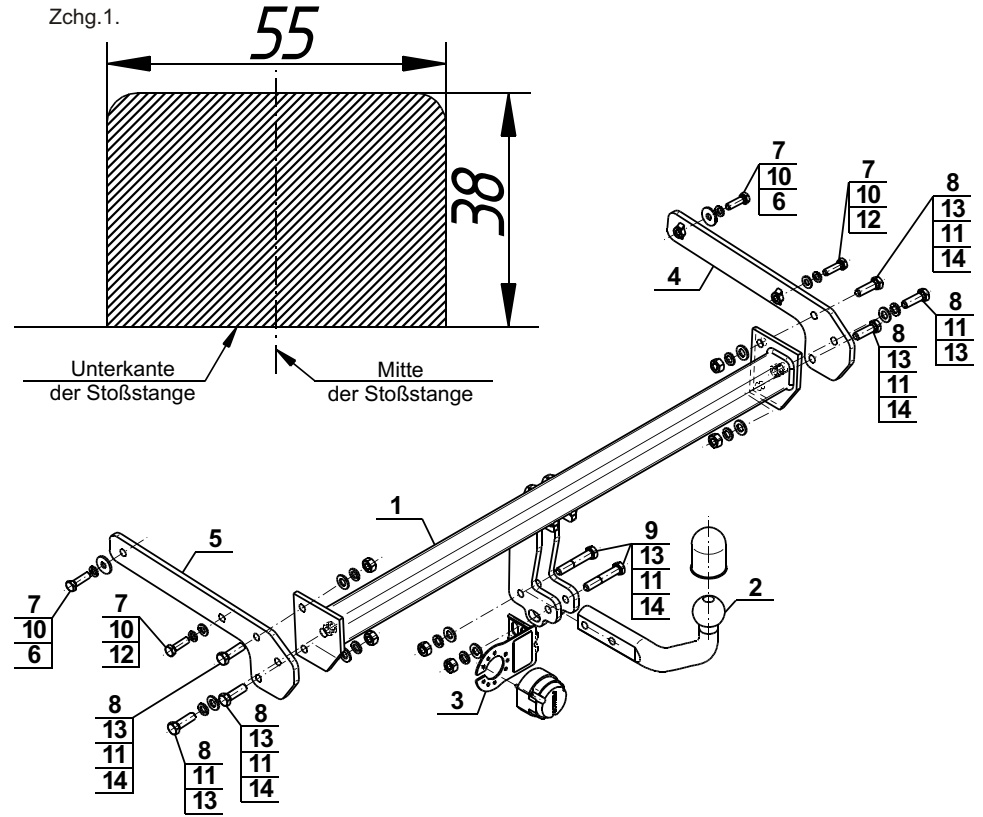

Achtung: Im Preis der Anhängerkupplung ist kein Elektrosatz enthalten.

Die Anhängerkupplung muss nicht beim TÜV vorgeführt werden, da diese mit dem Zeichen E20 ausgezeichnet ist, es sei denn, dass aktuelle Vorschriften es anders bestimmen. Diese Montageanleitung dient als ABE und muss mit den Fahrzeugpapieren mitgeführt werden.