

STEINHOF Montage und Gebrauchsanleitung
für die Anhängerkupplung:
Peugeot 406 (4D)
(10/1995 - 2004)

Katalognummer P-035

Verwendungsbereich

Die Anhängerkupplung **P-035** ist für das Ziehen eines Anhängers bestimmt. Die Anhängerkupplung besitzt das Prüfzeichen **e4**.

Vorbedingungen für die Montage der Anhängerkupplung

Die Anhängerkupplung **P-035** darf nur an Fahrzeugen montiert und genutzt werden, deren Karosserie in einem einwandfreien technischen Zustand ist. Die Anhängerkupplung darf nur entsprechend der folgenden Anleitungen montiert und genutzt werden.

Alle Schrauben und Muttern entsprechend dem in der folgenden Tabelle angegebenen Drehmoment (Mo) anziehen (das Drehmoment bezieht sich jeweils auf Schrauben der Festigkeitsklasse 8.8):

M8	-	25 (Nm)	M12	-	85 (Nm)
M10	-	50 (Nm)	M16	-	200 (Nm)

Nutzungsbedingungen

Die Anhängerkupplung **P-035** besitzt ein Typenschild, das die Parameter für eine ordnungsgemäße und sichere Belastung der Kupplung angibt:

Typ: P-035 A50-X e4 00-3534 D = 8,6 kN S = 80 kg R = 1700 kg	Katalognummer von der Anhängerkupplung Kupplungsklasse Die Homologationsnummer der Anhängerkupplung D-Wert Stützlast Max. Anhängerlast
---	---

Der D-Wert wird nach folgender Formel berechnet:

$$D = g \times \frac{T \times R}{T + R} \text{ kN}$$

T-zulässiges Gesamtgewicht des Zugfahrzeugs (oder auch eines Schleppzuges) in Tonnen; einschließlich, falls gegeben, der senkrechten Achslast des Anhängers auf die Zentralachse
R- zulässiges Gesamtgewicht eines PKW-Anhängers mit einer in der Senkrechten beweglichen Deichsel oder eines Aufliegers (in Tonnen)
g- Erdbeschleunigung (9,81 m/s²).

Während der Nutzung sind die einzelnen Kupplungsteile in einem einwandfreien technischen Zustand zu halten und vor Korrosion zu schützen. Während des Schleppvorgangs ist der Anhänger zusätzlich mit einem Seil oder einer Kette von entsprechender Stärke mit dem Zugfahrzeug zu verbinden. Während der Nutzung der Anhängerkupplung sind von Zeit zu Zeit die Verschraubungen zu überprüfen und gegebenenfalls nachzuziehen.

Montageanleitung:

Die Anhängerkupplung **P-035** besteht aus :

- | | | | |
|-------------------------------|-----------|---------------------------|-----------|
| 1. Gestell | - 1 Stück | 9. Schraube M12x35 | - 6 Stück |
| 2. Kugelkupplung | - 1 Stück | 10. Schraube M12x65 | - 2 Stück |
| 3. Steckdosenhalterung | - 1 Stück | 11. Unterlegscheibe Ø10,5 | - 4 Stück |
| 4. Rechte Stütze | - 1 Stück | 12. Unterlegscheibe Ø13,0 | - 4 Stück |
| 5. Linke Stütze | - 1 Stück | 13. Federring Ø10,2 | - 4 Stück |
| 6. Käfigmutter M10(CH-006.02) | - 4 Stück | 14. Federring Ø12,2 | - 8 Stück |
| 7. Käfigmutter M12(CH-007.01) | - 2 Stück | 15. Mutter M12 | - 6 Stück |
| 8. Schraube M10x35 | - 4 Stück | | |

Um die Anhängerkupplung P-035 richtig zu montieren ist folgende Beschreibung einzuhalten:

- Die Montage der Anhängerkupplung erfordert keinen Anschnitt der hinteren Stoßstange.
- Bei dem Modell Peugeot 406(4D) (10/1995-02/1999) die hintere Stoßstange demontieren.
- Die Anhängerkupplung auseinanderschrauben.

- In die vorhandenen Öffnungen in den Längsträgern links und rechts des Wagens, die Käfigmutter M10 (6) stecken, die Seitenstützen (4,5) durch die Öffnungen, mit den Schrauben M10x35(8), den Unterlegscheiben Ø10,5(11), den Federringen Ø10,2 (13) anschrauben.
- Die Seitenstützen (4,5) an den hinteren Karosseriestreifen durch die vorhandenen Öffnungen, mit den Schrauben M12x35 (9), den Federringen Ø12,2 (14), den Unterlegscheiben Ø13,0 (12) verschrauben.

Achtung:

Bei den Peugeot 406 (4D) (10/1995-02/1999) Modellen auf dem hinteren Karosseriestreifen befinden sich die vom Werk aus geschweißten Muttern M12, an die Muttern die Seitenstützen anschrauben.

Bei den Peugeot 406(4D) (03/1999-204) Modellen auf dem hinteren Karosseriestreifen befinden sich die vom Werk aus Öffnungen in denen die Käfigmutter M12(7) platziert werden, an die Käfigmutter, die Seitenstützen anschrauben.

6. Zwischen die montierten Stützen (4,5), das Gestell (1) anlegen, mit den Schrauben M12x35(9), den Federringen Ø12,2 (14) und den Muttern M12(15) verschrauben.

7. Die hintere Stoßstange wieder montieren.

8. An das eingebaute Gestell (1), die Kugelkupplung (2) mit den Schrauben M12x65(10), mit den Federringen Ø12,2 (14), den Unterlegscheiben Ø13,0 (12) und den Muttern M12(15) anschrauben, gleichzeitig an die linke Seite der Kugelkupplung (2), die Steckdosenhalterung (3) anschrauben.

9. Schraubverbindungen prüfen und ggf. Festziehen.

**Die Einhaltung vorliegender Gebrauchsanleitung versichert richtige Montage
Und Nutzung der Anhängerkupplung P-035.**

Montage der Anhängerkupplung P-035 soll ins Fahrzeugschein eingetragen werden.

Achtung: Nach 1000 km sind die Schraubverbindungen nachzuprüfen. Die Kugel ist sauber einzuhalten und mit Schmierfett einzuschmieren. Eine Kugelschutz ist zu verwenden.

Alle mechanischen Beschädigungen der Anhängerkupplung P-035 schließen weitere Nutzung aus.

Die beschädigte Anhängerkupplung ist nicht reparierbar. Sollte die Art der Montage nicht eingehalten oder falsch genutzt werden, übernimmt der Hersteller keine Verantwortung für entstandenen Schaden.

Montageschema:

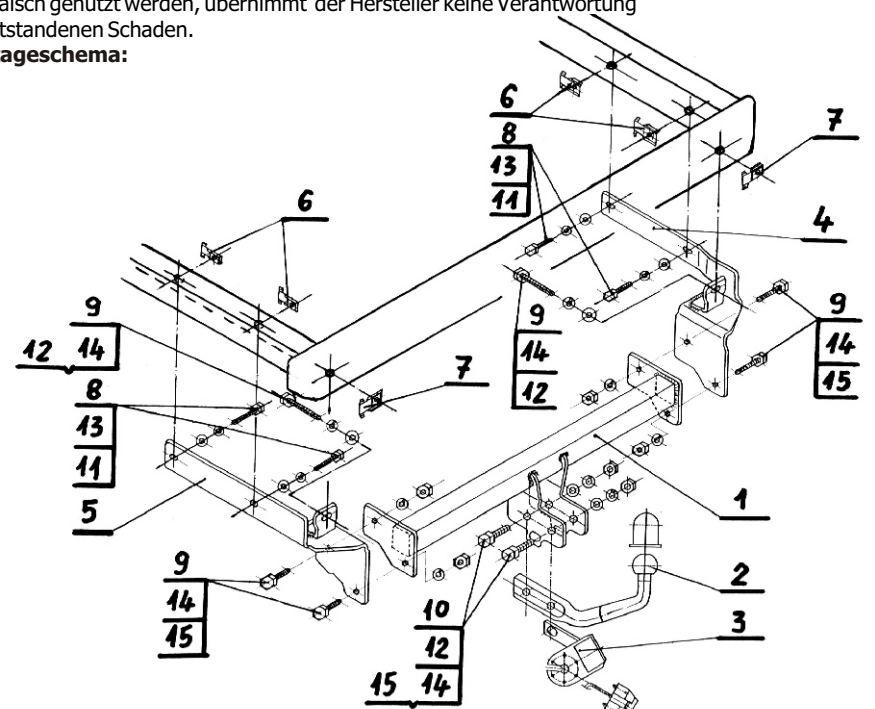

Achtung: Im Preis der Anhängerkupplung ist kein Elektrosatz enthalten.

Die Anhängerkupplung muss nicht beim TÜV vorgeführt werden, da diese mit dem Zeichen e4 ausgezeichnet ist, es sei denn, dass aktuelle Vorschriften es anders bestimmen. Diese Montageanleitung dient als ABE und muss mit den Fahrzeugpapieren mitgeführt werden.