

Die Bestimmung

Die Anhängerkupplung O-112 ist für das Ziehen eines Anhängers bestimmt. Die Anhängerkupplung besitzt das Prüfzeichen e20.

Die Montage

Die Anhängerkupplung O-112 kann nur in einer leistungsfähigen Karosserie montiert werden.

Die Anhängerkupplung muss gemäss der Gebrauchsanleitung eingebaut und gebraucht werden.

Alle Schrauben und Muttern gemäss den Angaben in der Tabelle festziehen.

M8	-	25 (Nm)	M12	-	85 (Nm)
M10	-	50 (Nm)	M16	-	200 (Nm)

Die Betriebsbedingung

Die Anhängerkupplung besitzt das Typenschild:

Typ: O-112 A50-X e20 0054-00 D = 8,1 kN S = 75 kg R = 1500 kg	Die Anhängerkupplung für den Opel Astra II (4/5D) Kupplungsklasse Die Homologationsnummer der Anhängerkupplung D-Wert Stützlast Max. Anhängerlast
--	--

Die Kraft D rechnet man nach dem Muster ab.

$$D = g \times \frac{T \times R}{T + R} \text{ kN}$$

T-technisch maximal zulässiges in Tonnen Gewicht eines Schleppfahrzeuges gesamt eines Schleppzuges, wenn mit einer senkrechten Belastung eines Anhängers mit einer zentralen Achse auftritt.

R-technisch maximal zulässiges in Tonnen Gewicht eines Anhängers mit einer senkrecht beweglichen Ebene Deichsel oder Auflieger.
g-Erdbeschleunigung (als 9,81 m/s² angenommen)

Während des Betriebs sind alle Elemente der Anhängerkupplung im richtigen technischen Zustand zu halten und gegen Korrosion zu schützen.

Die Anhängerkupplung muss zusätzlich mit einem Reissseil mit dem Anhänger verbunden werden.

Die Montage

Die Anhängerkupplung besteht aus:

1. Gestell	- 1 St.	7. Schraube M12x70	- 2 St.
2. Kupplungskugel	- 1 St.	8. Schraube M12x90	- 2 St.
3. Steckdosenhalterung	- 1 St.	9. Schraube M12x100	- 2 St.
4. Flacheisen	- 2 St.	10. Federring Ø12,2	- 6 St.
5. Distanzhülse Ø17,3/Ø12,5x55	- 2 St.	11. Rundunterlegescheibe Ø13,0	- 2 St.
6. Distanzhülse Ø17,3/Ø12,5x66	- 2 St.	12. Mutter M12	- 6 St.

Um die Anhängerkupplung O-112 richtig zu montieren ist folgende Beschreibung einzuhalten:

- Die Montage der Anhängerkupplung **erfordert einen Anschnitt der hinteren Stoßstange** (nur Version Coupe).
- Die Anhängerkupplung auseinander schrauben und die hintere Stoßstange demontieren. Von der abgeschraubten Stoßstange die Styroporverstärkung entfernen (nach der Montage der Anhängerkupplung gibt es keinen Platz mehr für die Styroporverstärkung).
- Um an die vom Werk aus vorhandenen Montagepunkte im Kofferraum leicht ranzukommen, die Verkleidung des hinteren Karosseriestreifens demontieren.

- In den vom Werk aus markierten Stellen innen des Kofferraumes vier Löcher Ø12,5, senkrecht, nach unten, durch eine Längsträgerwand ausbohren.
- Von der Seite des Kofferraumes die Löcher Ø12,5 auf Durchmesser Ø17,5, nur durch eine Längsträgerwand ausbohren.
- In die ausgebohrten Löcher von der rechten Seite die Distanzhülsen Ø17,3/Ø12,5x66 (6) mit den Schrauben M12x100 (9) und dem Flacheisen (4), von der linken Seite die Distanzhülsen Ø17,3/Ø12,5x55 (5), mit den Schrauben M12x90 (8) und dem Flacheisen (4) hineinstecken und anschließend an das Gestell (1) mit den Muttern M12 (12) und den Federringen Ø12,2 (10) anschrauben.
- Einen Anschnitt der hinteren Stoßstange von unten nach Zchg. 1 durchführen (nur Version Coupe).
- Die hintere Stoßstange wieder montieren.
- An das Gestell (1) die Kupplungskugel (2) mit den Schrauben M12x70 (7), den Federringen Ø12,2 (10), den Rundunterlegescheiben Ø13,0 (11) und den Muttern M12 (12) anschrauben, gleichzeitig an die linke Seite der Kupplungskugel (2) die Steckdosenhalterung (3) anschrauben.
- Schraubverbindungen prüfen und ggf. festziehen.

Die Einhaltung vorliegender Gebrauchsanleitung versichert richtige Montage Und Nutzung der Anhängerkupplung O-112.

Montage der Anhängerkupplung O-112 soll ins Fahrzeugschein eingetragen werden.

Achtung: Nach 1000 km sind die Schraubverbindungen nachzuprüfen. Die Kugel ist sauber einzuhalten und mit Schmierfett einzuschmieren. Eine Kugelschutz ist zu verwenden.

Alle mechanischen Beschädigungen der Anhängerkupplung O-112 schließen weitere Nutzung aus. Die beschädigte Anhängerkupplung ist nicht reparierbar. Sollte die Art der Montage nicht eingehalten oder falsch genutzt werden, übernimmt der Hersteller keine Verantwortung für entstandenen Schaden.

Montageschema:

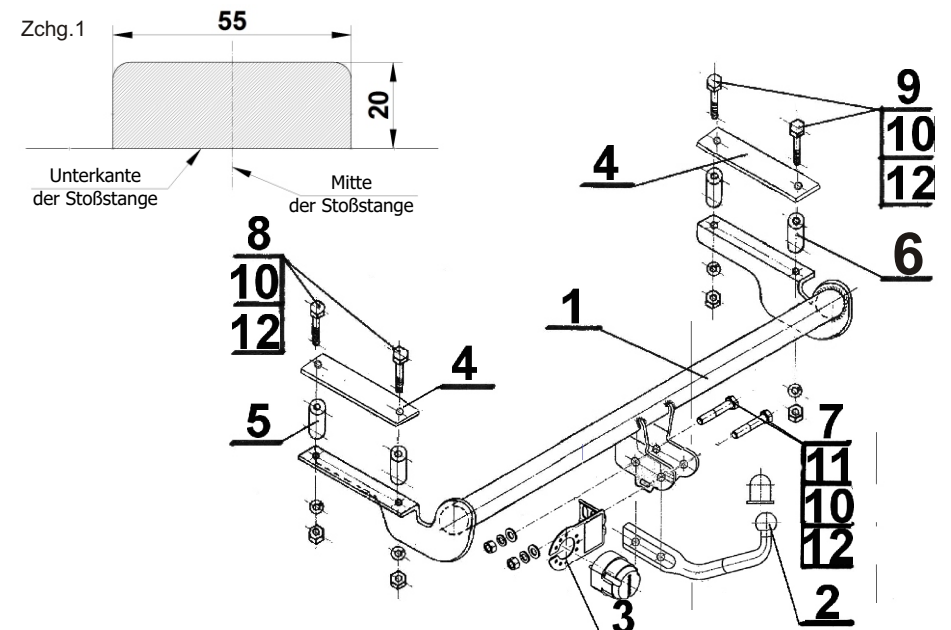

Achtung: Im Preis der Anhängerkupplung ist kein Elektrosatz enthalten.

Die Anhängerkupplung muss nicht beim TÜV vorgeführt werden, da diese mit dem Zeichen e20 ausgezeichnet ist, es sei denn, dass aktuelle Vorschriften es anders bestimmen. Diese Montageanleitung dient als ABE und muss mit den Fahrzeugpapieren mitgeführt werden.