

### Katalognummer N-088

#### Verwendungsbereich

Die Anhängerkupplung **N-088** ist für das Ziehen eines Anhängers bestimmt. Die Anhängerkupplung besitzt das Prüfzeichen **e4**.

#### Vorbedingungen für die Montage der Anhängerkupplung

Die Anhängerkupplung **N-088** darf nur an Fahrzeugen montiert und genutzt werden, deren Karosserie in einem einwandfreien technischen Zustand ist. Die Anhängerkupplung darf nur entsprechend der folgenden Anleitungen montiert und genutzt werden.

Alle Schrauben und Muttern entsprechend dem in der folgenden Tabelle angegebenen Drehmoment (Mo) anziehen (das Drehmoment bezieht sich jeweils auf Schrauben der Festigkeitsklasse 8.8):

M8	-	25 (Nm)	M12	-	85 (Nm)
M10	-	50 (Nm)	M16	-	200 (Nm)

#### Nutzungsbedingungen

Die Anhängerkupplung **N-088** besitzt ein Typenschild, das die Parameter für eine ordnungsgemäße und sichere Belastung der Kupplung angibt:

Typ: <b>N-088</b>	Katalognummer von der Anhängerkupplung
<b>A50-X</b>	Kupplungsklasse
<b>e4</b> <b>00-4068</b>	Die Homologationsnummer der Anhängerkupplung
<b>D = 15,0 kN</b>	D-Wert
<b>S = 120 kg</b>	Stützlast
<b>R = 3000 kg</b>	Max. Anhängerlast

#### Der D-Wert wird nach folgender Formel berechnet:

$$D = g \times \frac{T \times R}{T + R} \text{ kN}$$

**T**-zulässiges Gesamtgewicht des Zugfahrzeugs (oder auch eines Schleppzuges) in Tonnen; einschließlich, falls gegeben, der senkrechten Achslast des Anhängers auf die Zentralachse  
**R**- zulässiges Gesamtgewicht eines PKW-Anhängers mit einer in der Senkrechten beweglichen Deichsel oder eines Aufliegers (in Tonnen)  
**g**- Erdbeschleunigung (9,81 m/s<sup>2</sup>).

Während der Nutzung sind die einzelnen Kupplungsteile in einem einwandfreien technischen Zustand zu halten und vor Korrosion zu schützen. Während des Schleppvorgangs ist der Anhänger zusätzlich mit einem Seil oder einer Kette von entsprechender Stärke mit dem Zugfahrzeug zu verbinden. Während der Nutzung der Anhängerkupplung sind von Zeit zu Zeit die Verschraubungen zu überprüfen und gegebenenfalls nachzuziehen.

#### Montageanleitung:

Die Anhängerkupplung **N-088** besteht aus :

1. Gestell	- 1 Stück	9. Schraube M16x50	- 2 Stück
2. Kupplungskugel (CH-003.01)	- 1 Stück	10. Federring Ø12,2	- 15 Stück
3. Steckdosenhalterung	- 1 Stück	11. Federring Ø16,3	- 2 Stück
4. Rechte Stütze	- 1 Stück	12. Unterlegscheibe Ø13,0	- 15 Stück
5. Linke Stütze	- 1 Stück	13. Unterlegscheibe Ø17,0	- 2 Stück
6. Schraube M12x30	- 1 Stück	14. Mutter M12	- 5 Stück
7. Schraube M12x40	- 4 Stück	15. Mutter M16	- 2 Stück
8. Schraube M12x1,25x40	- 10 Stück		

#### Um die Anhängerkupplung N-088 richtig zu montieren ist folgende Beschreibung einzuhalten:

1. Die Montage der Anhängerkupplung erfordert keinen Anschnitt der hinteren Stoßstange.

- Die Rohrstoßstange mit den Stützen demontieren (wird nicht wieder montiert).
- Das Gestell (1) an die Längsträger anlegen und mit den Schrauben M12x1,25x40 (8), den Federringen Ø12,2 (10) und den Unterlegscheiben Ø13,0 (12) verschrauben.
- Die rechte Stütze (4) und die linke (5) von unten der Längsträger anlegen und mit Schrauben M12x1,25x40 (8), den Federringen Ø12,2 (10), den Unterlegscheiben Ø13,0 (12) verschrauben und an das Gestell (1) mit den Schrauben M12x40 (7), den Unterlegscheiben Ø13,0 (12), den Federringen Ø12,2 (10) und den Muttern M12 (14) verschrauben.
- An das Gestell (1) die Steckdosenhalterung (3) mit der Schraube M12x30 (6), der Unterlegscheibe Ø13,0 (12), dem Federring Ø12,2 (10) und der Mutter M12 (14) anschrauben.
- An das Gestell (1) die Kupplungskugel (2) mit den Schrauben M16x50 (9) zusammen mit den Unterlegscheiben Ø17,0 (13), mit den Federringen Ø16,3 (11) und mit den Muttern M16 (15) anschrauben.
- Alle Schraubverbindungen prüfen ggf. Festziehen.

#### Die Einhaltung vorliegender Gebrauchsanleitung versichert richtige Montage Und Nutzung der Anhängerkupplung N-088.

Montage der Anhängerkupplung **N-088** soll ins Fahrzeugschein eingetragen werden.

**Achtung:** Nach 1000 km sind die Schraubverbindungen nachzuprüfen. Die Kugel ist sauber einzuhalten und mit Schmierfett einzuschmieren. Eine Kugelschutz ist zu verwenden.

Alle mechanischen Beschädigungen der Anhängerkupplung **N-088** schließen weitere Nutzung aus. Die beschädigte Anhängerkupplung ist nicht reparierbar. Sollte die Art der Montage nicht eingehalten oder falsch genutzt werden, übernimmt der Hersteller keine Verantwortung für entstandenen Schaden.

#### Montageschema:

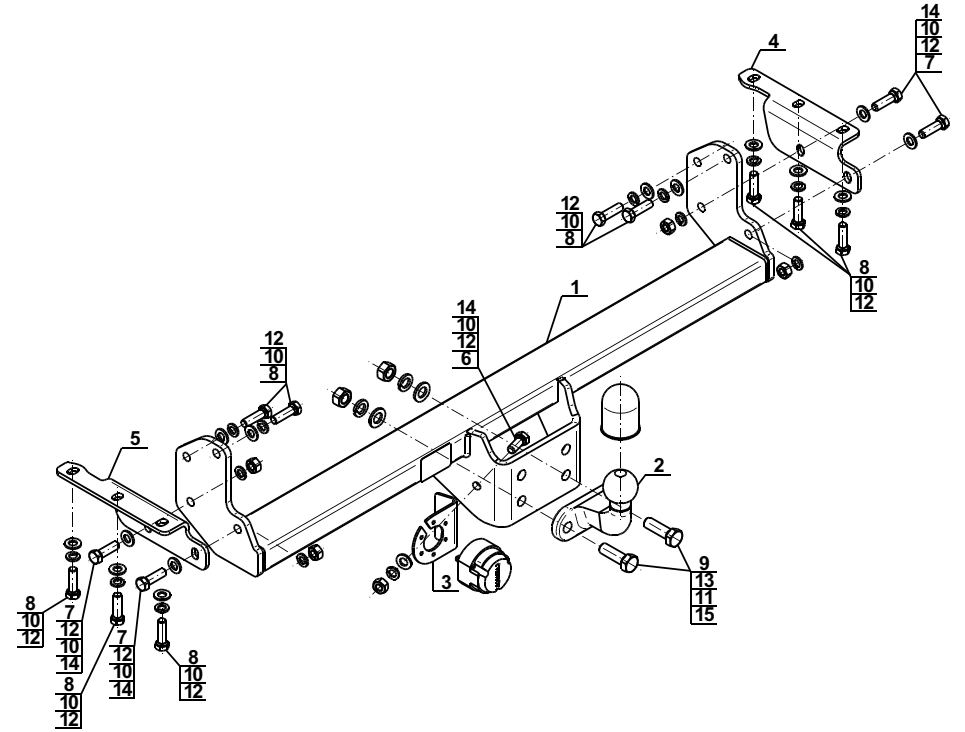

**Achtung:** Im Preis der Anhängerkupplung ist kein Elektrosatz enthalten.

**Die Anhängerkupplung muss nicht beim TÜV vorgeführt werden, da diese mit dem Zeichen e4 ausgezeichnet ist, es sei denn, dass aktuelle Vorschriften es anders bestimmen. Diese Montageanleitung dient als ABE und muss mit den Fahrzeugpapieren mitgeführt werden.**