



Verwendungsbereich

Die Anhängerkupplung **F-048** für den Fahrzeugtyp **Fiat Bravo II** ist für das Ziehen eines Anhängers bestimmt. Die Anhängerkupplung besitzt das Prüfzeichen **e4**.

Vorbedingungen für die Montage der Anhängerkupplung

Die Anhängerkupplung **F-048** darf nur an Fahrzeugen montiert und genutzt werden, deren Karosserie in einem einwandfreien technischen Zustand ist. Die Anhängerkupplung darf nur entsprechend der folgenden Anleitungen montiert und genutzt werden.

Alle Schrauben und Muttern entsprechend dem in der folgenden Tabelle angegebenen Drehmoment (Mo) anziehen (das Drehmoment bezieht sich jeweils auf Schrauben der Festigkeitsklasse 8.8):

M8	-	25 (Nm)	M12	-	85 (Nm)
M10	-	50 (Nm)	M16	-	200 (Nm)

Nutzungsbedingungen

Die Anhängerkupplung **F-048** besitzt ein Typenschild, das die Parameter für eine ordnungsgemäße und sichere Belastung der Kupplung angibt:

Typ: F-048	Die Anhängerkupplung für den Fiat Bravo II
A50-X	Kupplungsklasse
e4 00 - 4020	Die Homologationsnummer der Anhängerkupplung
D = 7,9 kN	D-Wert
S = 60 kg	Stützlast
R = 1400 kg	Max. Anhängerlast

Der D-Wert wird nach folgender Formel berechnet:

$$D = g \times \frac{T \times R}{T + R} \text{ kN}$$

T- zulässiges Gesamtgewicht des Zugfahrzeugs (oder auch eines Schleppzuges) in Tonnen; einschließlich, falls gegeben, der senkrechten Achslast des Anhängers auf die Zentralachse
R- zulässiges Gesamtgewicht eines PKW-Anhängers mit einer in der Senkrechten beweglichen Deichsel oder eines Aufliegers (in Tonnen)
g- Erdbeschleunigung (9,81 m/s²).

Während der Nutzung sind die einzelnen Kupplungsteile in einem einwandfreien technischen Zustand zu halten und vor Korrosion zu schützen. Während des Schleppvorgangs ist der Anhänger zusätzlich mit einem Seil oder einer Kette von entsprechender Stärke mit dem Zugfahrzeug zu verbinden. Während der Nutzung der Anhängerkupplung sind von Zeit zu Zeit die Verschraubungen zu überprüfen und gegebenenfalls nachzuziehen.

Montageanleitung:

Die Anhängerkupplung **F-048** für den Fahrzeugtyp **Fiat Bravo II** besteht aus folgenden Teilen:

- | | | | |
|--|-----------|---------------------------|-----------|
| 1. Gestell | - 1 Stück | 9. Schraube M12x40 | - 6 Stück |
| 2. Rechte Stütze- Satz | - 1 Stück | 10. Schraube M12x65 | - 2 Stück |
| 3. Linke Stütze- Satz | - 1 Stück | 11. Federring Ø10,2 | - 4 Stück |
| 4. Steckdosenhalterung | - 1 Stück | 12. Federring Ø12,2 | - 8 Stück |
| 5. Kugel | - 1 Stück | 13. Unterlegscheibe Ø10,5 | - 4 Stück |
| 6. Spezielle Unterlegscheibe Ø60/Ø12,5x3 | - 4 Stück | 14. Unterlegscheibe Ø13,0 | - 6 Stück |
| 7. Spezielle Unterlegscheibe Ø30/Ø10,5x3 | - 4 Stück | 15. Mutter M10 | - 4 Stück |
| 8. Schraube M10x40 | - 4 Stück | 16. Mutter M12 | - 6 Stück |

Bei der Montage der Anhängerkupplung **F-048** ist gemäß folgender Anleitung vorzugehen:

1. Die Montage der Anhängerkupplung erfordert keinen zusätzlichen Anschnitt aber erfordert Demontage der hinteren Stoßstange.
2. Die hintere Stoßstange mit Metallverstärkung (wird nicht mehr gebraucht) demontieren.
3. Die rechteckigen Öffnungen (Blenden) von unten der Längsträger freimachen.
4. Die Elementen 2 und 3 von Seite des hinteren Stoßstangestreifens auf die herausragenden Gewindestiften einlegen und locker mit Muttern M8, Schrauben M10x40 (8), den Unterlegscheiben Ø30/ Ø10,5x3 (7), den Unterlegscheiben Ø10,5 (13), den Federringen Ø10,2 (11), den Muttern M10 (15) verschrauben und von unten mit rechten und linken Längsträger mit den Schrauben M12x40 (9), den Unterlegscheiben Ø60/ Ø12,5 (6) und den Federringen Ø12,2 (12) verschrauben.
5. Das Gestell (1) zwischen monierten Elementen 2 und 3einlegen und mit den Schrauben M12x40 (9), den Unterlegscheiben Ø13,0 (14), den federringen Ø12,2 (12) und den Muttern M12 (16) verschrauben.
6. Alle Schrauben mit dem in der Tabelle angegebenen Drehmoment festschrauben.
7. Die hintere Stoßstange montieren.
8. Die Kugel (5) an das Gestell (1) mit der Steckdosenhalterung (4) mit den Schrauben M12x65 (10) nach dem Muster montieren.

Die Befolgung der vorliegenden Bedienungsanleitung garantiert die richtige Montage und Nutzung der Anhängerkupplung F-048 an dem Fahrzeugtyp Fiat Bravo II.

Vorsicht: Bei Beschädigung darf die Anhängerkupplung **F-048** nicht weiter benutzt werden. **Eine Reparatur der beschädigten Anhängerkupplung ist nicht möglich.** Nach der Montage der Kugelanhängerkupplung **F-048** ist der Eintrag im Fahrzeugschein des Fahrzeugs zu erwerben.

Montageschema:

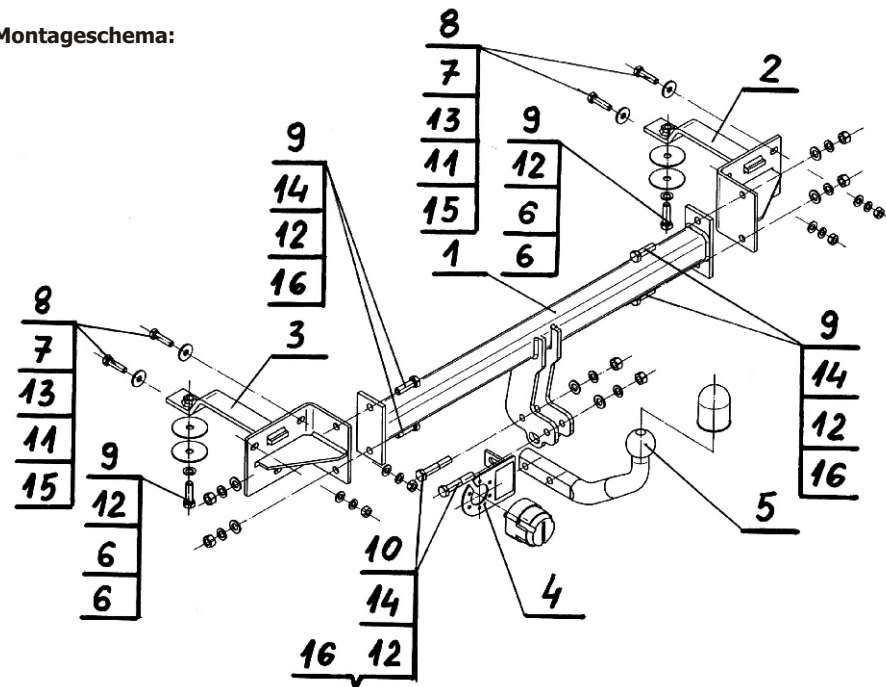

Achtung: Im Preis der Anhängerkupplung ist kein Elektrosatz enthalten.

Die Anhängerkupplung muss nicht beim TÜV vorgeführt werden, da diese mit dem Zeichen e4 ausgezeichnet ist. Diese Montageanleitung dient als ABE und muss mit den Fahrzeugpapieren mitgeführt werden.