

Katalognummer B-068

Verwendungsbereich

Vor der Montage einer Anhängerkupplung überprüfen Sie bitte in der Montageanleitung und im Fahrzeugschein, dass der Wagen zum Anhänger geeignet ist.

Die Anhängerkupplung **B-068** ist für das Ziehen eines Anhängers bestimmt. Die Anhängerkupplung besitzt das Prüfzeichen **E20**.

Vorbedingungen für die Montage der Anhängerkupplung

Die Anhängerkupplung **B-068** darf nur an Fahrzeugen montiert und genutzt werden, deren Karosserie in einem einwandfreien technischen Zustand ist. Die Anhängerkupplung darf nur entsprechend der folgenden Anleitungen montiert und genutzt werden.

Alle Schrauben und Muttern entsprechend dem in der folgenden Tabelle angegebenen Drehmoment (Mo) anziehen (das Drehmoment bezieht sich jeweils auf Schrauben der Festigkeitsklasse 8.8):

M8	-	25 (Nm)	M12	-	85 (Nm)
M10	-	50 (Nm)	M16	-	200 (Nm)

Nutzungsbedingungen

Die Anhängerkupplung **B-068** besitzt ein Typenschild, das die Parameter für eine ordnungsgemäße und sichere Belastung der Kupplung angibt:

Typ: B-068	Katalognummer von der Anhängerkupplung
A50-X	Kupplungsklasse
E20 55R-01 3790	Die Homologationsnummer der Anhängerkupplung
D = 9,8 kN	D-Wert
S = 75 kg	Stützlast
R = 1800 kg	Max. Anhängerlast

Der D-Wert wird nach folgender Formel berechnet:

$$D = g \times \frac{T \times R}{T + R} \text{ kN}$$

T- zulässiges Gesamtgewicht des Zugfahrzeugs (oder auch eines Schleppzuges) in Tonnen; einschließlich, falls gegeben, der senkrechten Achslast des Anhängers auf die Zentralachse

R- zulässiges Gesamtgewicht eines PKW-Anhängers mit einer in der Senkrechten beweglichen Deichsel oder eines Aufliegers (in Tonnen)

g- Erdbeschleunigung (9,81 m/s²).

Während der Nutzung sind die einzelnen Kupplungsteile in einem einwandfreien technischen Zustand zu halten und vor Korrosion zu schützen. Während des Schleppvorgangs ist der Anhänger zusätzlich mit einem Seil oder einer Kette von entsprechender Stärke mit dem Zugfahrzeug zu verbinden. Während der Nutzung der Anhängerkupplung sind von Zeit zu Zeit die Verschraubungen zu überprüfen und gegebenenfalls nachzuziehen.

Montageanleitung:

Die Anhängerkupplung **B-068** besteht aus :

- | | | | |
|------------------------|-----------|--|------------|
| 1. Gestell | - 1 Stück | 8. Spezielle Unterlegscheibe Ø30/Ø10,5x3 | - 10 Stück |
| 2. Kupplungskugel | - 1 Stück | 9. Schraube M10x50 | - 10 Stück |
| 3. Steckdosenhalterung | - 1 Stück | 10. Schraube M12x70 | - 2 Stück |
| 4. Rechte Stütze | - 1 Stück | 11. Federring Ø10,2 | - 10 Stück |
| 5. Linke Stütze | - 1 Stück | 12. Federring Ø12,2 | - 2 Stück |
| 6. Rechte Verstärkung | - 1 Stück | 13. Rundunterlegscheibe Ø13,0 | - 2 Stück |
| 7. Linke Verstärkung | - 1 Stück | 14. Mutter M12 | - 2 Stück |

Um die Anhängerkupplung B-068 richtig zu montieren ist folgende Beschreibung einzuhalten:

- Montage der Anhängerkupplung erfordert sowohl die Demontage der hinteren Stoßstange als auch einen Anschnitt der hinteren Stoßstange.
- Den Boden des Kofferraums leeren, die Schutzhauben, die die Längsträger von der rechten und linken Seite umfassen, demontieren.

- Die hintere Stoßstange demontieren. Die Stoßdämpfer von der Stoßstange demontieren (werden nicht mehr gebraucht).
- Einen Ausschnitt im Unterteil der Stoßstange nach der Zeichnung 1 ausführen.
- Das Gestell (1) an den Innenteil der Stoßstange anlegen und an den Stellen, wo die Stoßdämpfer früher montiert wurden, festschrauben, indem man die ab Werk vorhandene Ausstattung benutzt.
- Die Verstärkungen (4, 5) in die Längsträger einlegen, sie an die Außenseite des hinteren Streifens heranschieben, anschließend die Verstärkungen (6, 7) in den Kofferraum einlegen und an den hinteren Streifen heranschieben.
- Die Stützen (4, 5) und Verstärkungen (6, 7) an die Längsträger in den Punkten A mit den Schrauben M10x50 (9), den Federringen Ø10,2 (11) und den speziellen Unterlegscheiben Ø30/Ø10,5x3 (8) anschrauben.
- Das Gestell (1) zusammen mit der Stoßstange an den Wagen anlegen und in den Punkten B mit den Schrauben M10x50 (9), den Federringen Ø10,2 (11) und den speziellen Unterlegscheiben Ø30/Ø10,5x3 (8) anschrauben.
- Die in den Punkten 2, 3 genannten Elemente wieder montieren.
- An das Gestell (1) die Kupplungskugel (2) mit der Steckdosenhalterung (3) mit den Schrauben M12x70 (10), den Rundunterlegscheiben Ø13,0 (13), den Federringen Ø12,2 (12) und den Muttern M12 (14) anschrauben.

Die Einhaltung vorliegender Gebrauchsanleitung versichert richtige Montage Und Nutzung der Anhängerkupplung B-068.

Montage der Anhängerkupplung **B-068** soll ins Fahrzeugschein eingetragen werden.

Achtung: Nach 1000 km sind die Schraubverbindungen nachzuprüfen. Die Kugel ist sauber einzuhalten und mit Schmierfett einzuschmieren. Eine Kugelschutz ist zu verwenden.

Alle mechanischen Beschädigungen der Anhängerkupplung **B-068** schließen weitere Nutzung aus.

Die beschädigte Anhängerkupplung ist nicht reparierbar. Sollte die Art der Montage nicht eingehalten oder falsch genutzt werden, übernimmt der Hersteller keine Verantwortung für entstandenen Schaden.

Montageschema:

4D, Coupe
 Cabrio
 Compact

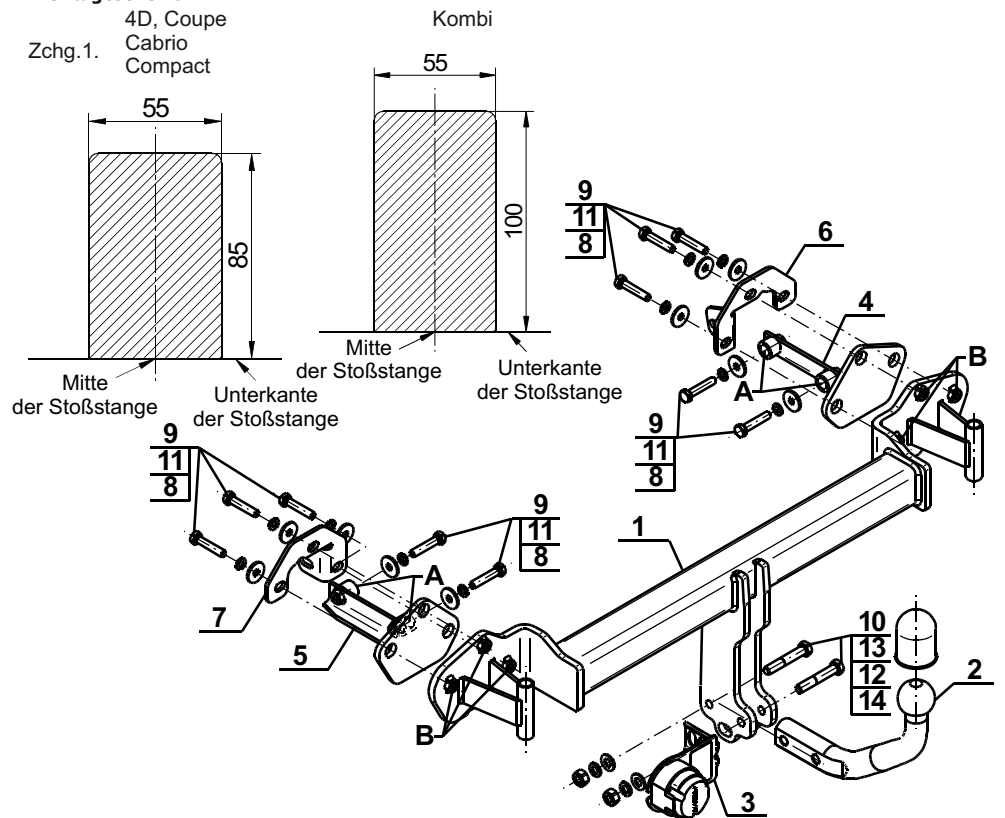

Achtung: Im Preis der Anhängerkupplung ist kein Elektrosatz enthalten.

Die Anhängerkupplung muss nicht beim TÜV vorgeführt werden, da diese mit dem Zeichen E20 ausgezeichnet ist, es sei denn, dass aktuelle Vorschriften es anders bestimmen. Diese Montageanleitung dient als ABE und muss mit den Fahrzeugpapieren mitgeführt werden.