

STEINHOF Montage und Gebrauchsanleitung
für die Anhängerkupplung:
Mazda Tribute (03/2004 -)
Ford Maveric (02/2004 -)

Katalognummer M-050

Verwendungsbereich

Die Anhängerkupplung **M-050** ist für das Ziehen eines Anhängers bestimmt. Die Anhängerkupplung besitzt das Prüfzeichen **e20**.

Vorbedingungen für die Montage der Anhängerkupplung

Die Anhängerkupplung **M-050** darf nur an Fahrzeugen montiert und genutzt werden, deren Karosserie in einem einwandfreien technischen Zustand ist. Die Anhängerkupplung darf nur entsprechend der folgenden Anleitungen montiert und genutzt werden.

Alle Schrauben und Muttern entsprechend dem in der folgenden Tabelle angegebenen Drehmoment (Mo) anziehen (das Drehmoment bezieht sich jeweils auf Schrauben der Festigkeitsklasse 8.8):

M8	-	25 (Nm)	M12	-	85 (Nm)
M10	-	50 (Nm)	M16	-	200 (Nm)

Nutzungsbedingungen

Die Anhängerkupplung **M-050** besitzt ein Typenschild, das die Parameter für eine ordnungsgemäße und sichere Belastung der Kupplung angibt:

Typ: **M-050**
A50-X
e20 **00-1556**
D = 10,0 kN
S = 80 kg
R = 2000 kg

Katalognummer von der Anhängerkupplung
Kupplungsklasse
Die Homologationsnummer der Anhängerkupplung
D-Wert
Stützlast
Max. Anhängerlast

Der D-Wert wird nach folgender Formel berechnet:

$$D = g \times \frac{T \times R}{T + R} \text{ kN}$$

T- zulässiges Gesamtgewicht des Zugfahrzeugs (oder auch eines Schleppzuges) in Tonnen; einschließlich, falls gegeben, der senkrechten Achslast des Anhängers auf die Zentralachse
R- zulässiges Gesamtgewicht eines PKW-Anhängers mit einer in der Senkrechten beweglichen Deichsel oder eines Aufliegers (in Tonnen)
g- Erdbeschleunigung (9,81 m/s²).

Während der Nutzung sind die einzelnen Kupplungsteile in einem einwandfreien technischen Zustand zu halten und vor Korrosion zu schützen. Während des Schleppvorgangs ist der Anhänger zusätzlich mit einem Seil oder einer Kette von entsprechender Stärke mit dem Zugfahrzeug zu verbinden. Während der Nutzung der Anhängerkupplung sind von Zeit zu Zeit die Verschraubungen zu überprüfen und gegebenenfalls nachzuziehen.

Montageanleitung:

Die Anhängerkupplung **M-050** besteht aus :

- | | | | |
|------------------------|-----------|---------------------------------|-----------|
| 1. Gestell | - 1 Stück | 13. Federring Ø5,1 | - 2 Stück |
| 2. Kugelkupplung | - 1 Stück | 14. Federring Ø8,2 | - 2 Stück |
| 3. Steckdosenhalterung | - 1 Stück | 15. Federring Ø10,2 | - 2 Stück |
| 4. Rechte Stütze | - 1 Stück | 16. Federring Ø12,2 | -12 Stück |
| 5. Linke Stütze | - 1 Stück | 17. Runde Unterlegscheibe Ø5,3 | - 4 Stück |
| 6. Flacheisen | - 2 Stück | 18. Runde Unterlegscheibe Ø8,4 | - 4 Stück |
| 7. Winkeleisen | - 2 Stück | 19. Runde Unterlegscheibe Ø10,5 | - 2 Stück |
| 8. Schraube M5x20 | - 2 Stück | 20. Runde Unterlegscheibe Ø13,0 | - 8 Stück |
| 9. Schraube M8x25 | - 2 Stück | 21. Mutter M5 | - 2 Stück |
| 10. Schraube M10x25 | - 2 Stück | 22. Mutter M8 | - 2 Stück |
| 11. Schraube M12x40 | -10 Stück | 23. Mutter M12 | - 6 Stück |
| 12. Schraube M12x65 | - 2 Stück | | |

Um die Anhängerkupplung M-050 richtig zu montieren ist folgende Beschreibung einzuhalten:

- Die Montage der Anhängerkupplung erfordert Demontage und Anchnitt der hinteren Stoßstange.
- Die hintere Stoßstange mit der Verstärkung und der Plastik Stoßstange Schürze demontieren. Die vom Werk aus vorhandenen Muttern auf die herausragenden Stiften in den Befestigungsstellen der Verstärkung einschrauben (die Verstärkung wird nicht wieder gebraucht).
- Links des Wagens, den Griff, an den die Steckdosenhalterung angehängt ist demontieren die Steckdose abhängen, der Griff wird nicht wieder montiert. Zwei den Griff befestigende Schrauben, an den Wagen wieder einschrauben.
- Die herausragenden innen der Längsträger Tragteile abbiegen, um die Montagestellen der Anhängerkupplung durchlässig machen.
- Die Stützen (4, 5) innen der Längsträger schieben, die Flacheisen auf der anderen Seite anlegen (6) und mit den Schrauben M12x40 (11), den Federringen Ø12,2 (16) verschrauben.
- Zwischen die montierten Stützen (4, 5), das Gestell (1) schieben und mit den Schrauben M12x40 (11), den runden Unterlegscheiben Ø13,0 (20), den Federringen Ø12,2 (16) und den Muttern M12 (23) verschrauben.
- Das Gestell (1) von unten des Wagens mit den Schrauben M12x25 (10), den Federringen Ø10,2 (15) und den runden Unterlegscheiben Ø10,5 (19) anschrauben. An das Gestell (1) die Winkeleisen (7), mit den Schrauben M8x25 (9), den runden Unterlegscheiben Ø8,4 (18), den Federringen Ø8,2 (14) und den Muttern M8 (22) anschrauben.
- Auf den Querbalken die Plastik Stoßstange Schürze anlegen und mit den Schellen befestigen. Mit der Steckdosenhalterung ähnlich vorgehen.
- Einen Anchnitt in der Stoßstange nach dem beigefügten Zeichnung ausführen: (1) Mazda Tribute oder (2) Ford Maverick.
- Die Stoßstange an den Wagen montieren (von unten die Stoßstange mit zwei Schrauben M5x20 (8), mit den runden Unterlegscheiben Ø5,3 (17), den Federringen Ø5,1 (13) und den Muttern M5 (21) anschrauben).
- An das Gestell (1), die Kugel (2) und die Steckdosenhalterung (3), mit den Schrauben m12x65 (12), mit den runden Unterlegscheiben Ø13,0 (20), den Federringen Ø12,2 (16) und den Muttern M12 (23) anschrauben.

Die Einhaltung vorliegender Gebrauchsanleitung versichert richtige Montage Und Nutzung der Anhängerkupplung M-050.

Montage der Anhängerkupplung M-050 soll ins Fahrzeugschein eingetragen werden.

Achtung: Nach 1000 km sind die Schraubverbindungen nachzuprüfen. Die Kugel ist sauber einzuhalten und mit Schmierfett einzuschmieren. Eine Kugelschutz ist zu verwenden.

Alle mechanischen Beschädigungen der Anhängerkupplung M-050 schließen weitere Nutzung aus. Die beschädigte Anhängerkupplung ist nicht reparierbar. Sollte die Art der Montage nicht eingehalten oder falsch genutzt werden, übernimmt der Hersteller keine Verantwortung für entstandenen Schaden.

Montageschema:

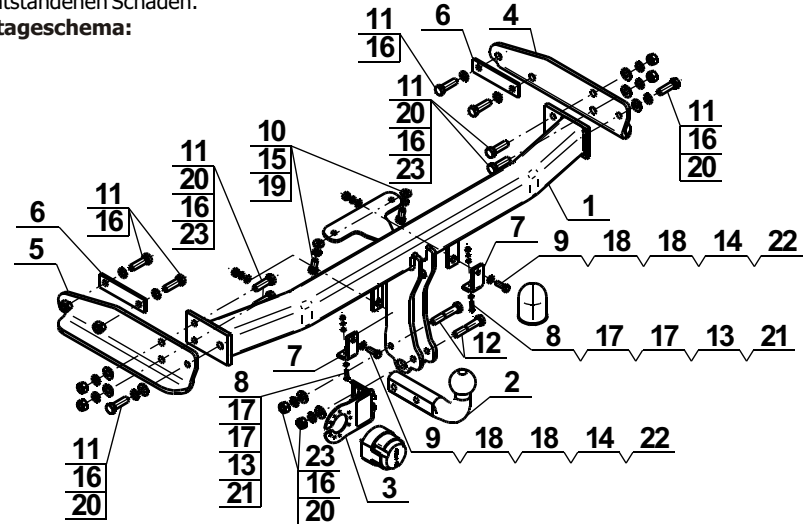

Achtung: Im Preis der Anhängerkupplung ist kein Elektrosatz enthalten.

Die Anhängerkupplung muss nicht beim TÜV vorgeführt werden, da diese mit dem Zeichen e20 ausgezeichnet ist, es sei denn, dass aktuelle Vorschriften es anders bestimmen. Diese Montageanleitung dient als ABE und muss mit den Fahrzeugpapieren mitgeführt werden.