

STEINHOF Montage und Gebrauchsanleitung
für die Anhängerkupplung :
Hyundai Getz (Ab Bj. 2002 - r.)

Katalognummer H-236

Die Bestimmung

Die Anhängerkupplung H-236 ist für den Hyundai Getz bestimmt und dient dem schleppen eines Anhängers. Diese Kupplung besitzt das aktuelle Homologationszeugnis.

Das Zeugnis berechtigt zur Markierung des Produkts mit Homologationszeichen E20.

Die Montage

Die Anhängerkupplung H-236 kann nur in einer leistungsfähigen Karosserie montiert werden.

Die Anhängerkupplung muss gemäss der Gebrauchsanleitung eingebaut und gebraucht werden. Alle Schrauben und Muttern gemäss den Angaben in der Tabelle festziehen.

M8	-	25 (Nm)	M12	-	85 (Nm)
M10	-	50 (Nm)	M16	-	200 (Nm)

Die Betriebsbedingung

Die Anhängerkupplung besitzt das Typenschild:

Typ: H-236 A50-X E20 55R-01 1521 D = 6,5 kN S = 44 kg R = 1100 kg	Die Anhängerkupplung für den Wagen Hyundai Getz Kupplungsklasse Die Homologationsnummer der Anhängerkupplung D-Wert Stützlast Max. Anhängerlast
--	--

Während des Betriebs sind alle Elemente der Anhängerkupplung im richtigen technischen Zustand zu halten und gegen Korrosion zu schützen.

Die Anhängerkupplung muss zusätzlich mit einem Reißseil mit dem Anhänger verbunden werden.

Die Montage

Die Anhängerkupplung besteht aus:

- | | | | |
|---|---------|--------------------------|---------|
| 1. Gestell | - 1 St. | 6. Schraube M12x95 | - 2 St. |
| 2. Kugelkupplung mit Unterlegscheiben | - 1 St. | 7. Federring Ø12,2 | - 6 St. |
| 3. Steckdosenhalterung | - 1 St. | 8. Unterlegscheibe Ø13,0 | - 6 St. |
| 4. Spezielle Unterlegscheibe Ø30/Ø12,5x10 | - 2 St. | 9. Mutter M12 | - 2 St. |
| 5. Schraube M12x(1,25)x50 | - 4 St. | | |

Um die Anhängerkupplung H-236 richtig zu montieren ist folgende Beschreibung einzuhalten:

1. Die Montage der Anhängerkupplung erfordert einen zusätzlichen Anschnitt der hinteren Stoßstange.
2. Die Anhängerkupplung auseinander schrauben.
3. Die hintere Stoßstange zusammen mit der Stütze demontieren.
4. Das Nebellicht aus dem Stoßstangestreifen entfernen.
5. Das Gestell (1) an die Längsträger dranhalten : die rechte Gestellstütze (1) nach außen des Längsträgers, die linke Gestellstütze nach innen des Längsträgers.
6. Zwischen die rechte Gestellstütze (1) und den Längsträger die speziellen Unterlegscheiben Ø30/Ø12,5x10 (4) hineinstecken.
7. Das Gestell (1) mit den Längsträgern, mit den Schrauben M12x(1,25)x40 (5) zusammen mit den Unterlegscheiben Ø13,0 (8) und den Federringen Ø12,2 (7) zu den vom Werk in den Längsträgern geschweißten Muttern M12x(1,25) zusammenschrauben.
8. Die hintere Stoßstangestütze rausnehmen.
9. Von der rechten und linken Seite der Stoßstangestütze einen Anschnitt ausführen.

10. Die Stelle des Anschnitts markieren und den Anschnitt der hinteren Stoßstange, wie auf dem Muster ausführen.

11. Die Stütze an die Stoßstange montieren, dann an den Wagen montieren.

12. An das Gestell (1) die Kugelkupplung mit den Unterlegscheiben (2) mit den Schrauben M12x95 (6), den Unterlegscheiben Ø13,0 (8), den Federringen Ø12,2 (7), anschrauben. Gleichzeitig an die linke Seite der Kugelkupplung (2), die Steckdosenhalterung (3) anschrauben.

13. Schraubverbindungen prüfen und ggf. festziehen.

Um die richtige Montage und Betrieb zu sichern ist diese Gebrauchsanleitung zu beachten.

Um die richtige Montage und Betrieb der Anhängerkupplung H -236 von Hyundai Getz zu sichern, ist diese Gebrauchsanleitung zu beachten.

Achtung:

Alle mechanischen Schäden schließen eine weitere Nutzung der Anhängerkupplung H-236 aus. Die beschädigte Anhängerkupplung kann nicht repariert werden.

Der Produzent haftet nicht für Schäden, die infolge einer unsachgemäßen Montage und Verwendung entstanden sind.

Das Schema

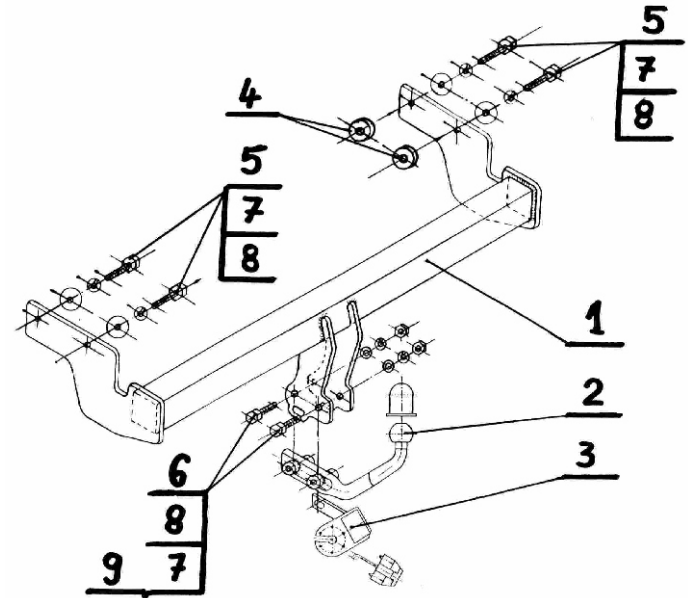
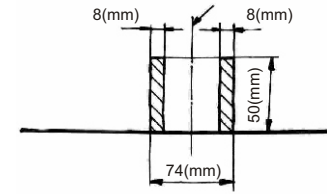

ACHTUNG:

Die Anhängerkupplung muss nicht beim TÜV vorgeführt werden, da diese mit dem Zeichen E20 ausgezeichnet ist, es sei denn, dass aktuelle Vorschriften es anders bestimmen. Diese Montageanleitung dient als ABE und muss mit den Fahrzeugpapieren mitgeführt werden.