

STEINHOF Montage und Gebrauchsanleitung für die Anhängerkupplung: Dacia Lodgy

(2012 -)

Katalognummer D-054

Verwendungsbereich

Die Anhängerkupplung **D-054** ist für das Ziehen eines Anhängers bestimmt. Die Anhängerkupplung besitzt das Prüfzeichen **E20**.

Vorbedingungen für die Montage der Anhängerkupplung

Die Anhängerkupplung **D-054** darf nur an Fahrzeugen montiert und genutzt werden, deren Karosserie in einem einwandfreien technischen Zustand ist. Die Anhängerkupplung darf nur entsprechend der folgenden Anleitungen montiert und genutzt werden.

Alle Schrauben und Muttern entsprechend dem in der folgenden Tabelle angegebenen Drehmoment (Mo) anziehen (das Drehmoment bezieht sich jeweils auf Schrauben der Festigkeitsklasse 8.8):

M8	-	25 (Nm)	M12	-	85 (Nm)
M10	-	50 (Nm)	M16	-	200 (Nm)

Nutzungsbedingungen

Die Anhängerkupplung **D-054** besitzt ein Typenschild, das die Parameter für eine ordnungsgemäße und sichere Belastung der Kupplung angibt:

Typ: D-054	Katalognummer von der Anhängerkupplung
A50-X	Kupplungsklasse
E20 55R-01 3436	Die Homologationsnummer der Anhängerkupplung
D = 8,1 kN	D-Wert
S = 75 kg	Stützlast
R = 1450 kg	Max. Anhängerlast

Der D-Wert wird nach folgender Formel berechnet:

$$D = g \times \frac{T \times R}{T + R} \text{ kN}$$

T-zulässiges Gesamtgewicht des Zugfahrzeugs (oder auch eines Schleppzuges) in Tonnen; einschließlich, falls gegeben, der senkrechten Achslast des Anhängers auf die Zentralachse

R- zulässiges Gesamtgewicht eines PKW-Anhängers mit einer in der Senkrechten beweglichen Deichsel oder eines Aufliegers (in Tonnen)

g- Erdbeschleunigung (9,81 m/s²).

Während der Nutzung sind die einzelnen Kupplungsteile in einem einwandfreien technischen Zustand zu halten und vor Korrosion zu schützen. Während des Schleppvorgangs ist der Anhänger zusätzlich mit einem Seil oder einer Kette von entsprechender Stärke mit dem Zugfahrzeug zu verbinden. Während der Nutzung der Anhängerkupplung sind von Zeit zu Zeit die Verschraubungen zu überprüfen und gegebenenfalls nachzuziehen.

Montageanleitung:

Die Anhängerkupplung **D-054** besteht aus :

1. Gestell	- 1 Stück	10. Schraube M10x120	- 2 Stück
2. Kupplungskugel	- 1 Stück	11. Schraube M12x40	- 4 Stück
3. Rechte Stütze	- 1 Stück	12. Schraube M12x65	- 2 Stück
4. Linke Stütze	- 1 Stück	13. Federring Ø10,2	- 4 Stück
5. Steckdosenhalterung	- 1 Stück	14. Federring Ø12,2	- 6 Stück
6. Spezielle Unterlegscheibe Ø30/Ø10,5x3	- 8 Stück	15. Runde Unterlegscheibe Ø13,0	- 6 Stück
7. Distanzhülse Ø21,3/Ø16,7x80	- 2 Stück	16. Mutter M10	- 4 Stück
8. Distanzhülse Ø21,3/Ø16,7x85	- 2 Stück	17. Mutter M12	- 6 Stück
9. Schraube M10x110	- 2 Stück		

Um die Anhängerkupplung **D-054** richtig zu montieren ist folgende Beschreibung einzuhalten:

- Die Montage der Anhängerkupplung erfordert keinen Anschnitt und keine Demontage der hinteren Stoßstange.
- Das Ersatzrad entfernen, die untere Schutzhaube abschrauben.
- Um die Montage zu vereinfachen, die hinteren Räder demontieren.
- Die Verschlussstopfen aus den Montageöffnungen entfernen, die Öffnungen aus den Außenseiten der Längsträger durchlässig machen.
- Von Außenseiten der Längsträger, in den Öffnungen die Distanzhülsen (7, 8) platzieren, die rechte Stütze (3), die linke (4) an die Innenseiten der Längsträger anlegen und mit den Schrauben M10x110 (9), M10x120 (10), den Unterlegscheiben Ø30/Ø10,5x3 (6), den Federringen Ø10,2 (13), den Muttern M10 (16) verschrauben (mit Silikon zwischen den Unterlegscheiben und den Längsträgern abdichten).
- Zwischen die montierten Stützen (3, 4) das Gestell (1) schieben und mit den Schrauben M12x40 (11), den runden Unterlegscheiben Ø13,0 (15), den Federringen Ø12,2 (14) und den Muttern M12 (17) verschrauben.
- Einen Ausschnitt in unterem Teil der Schutzhaube nach der Zeichnung 1 ausführen.
- Die Teile aus den Punkten 2,3 wieder einbauen.
- An das Gestell (1), die Kugel (2) und die Steckdosenhalterung (5) mit den Schrauben M12x65 (12) und den runden Unterlegscheiben Ø13,0 (15), den Federringen Ø12,2 (14) und den Muttern M12 (17) anschrauben.

Die Einhaltung vorliegender Gebrauchsanleitung versichert richtige Montage Und Nutzung der Anhängerkupplung D-054.

Montage der Anhängerkupplung **D-054** soll ins Fahrzeugschein eingetragen werden.

Achtung: Nach 1000 km sind die Schraubverbindungen nachzuprüfen. Die Kugel ist sauber einzuhalten und mit Schmierfett einzuschmieren. Eine Kugelschutz ist zu verwenden.

Alle mechanischen Beschädigungen der Anhängerkupplung **D-054** schließen weitere Nutzung aus. Die beschädigte Anhängerkupplung ist nicht reparierbar. Sollte die Art der Montage nicht eingehalten oder falsch genutzt werden, übernimmt der Hersteller keine Verantwortung für entstandenen Schaden.

Montageschema:

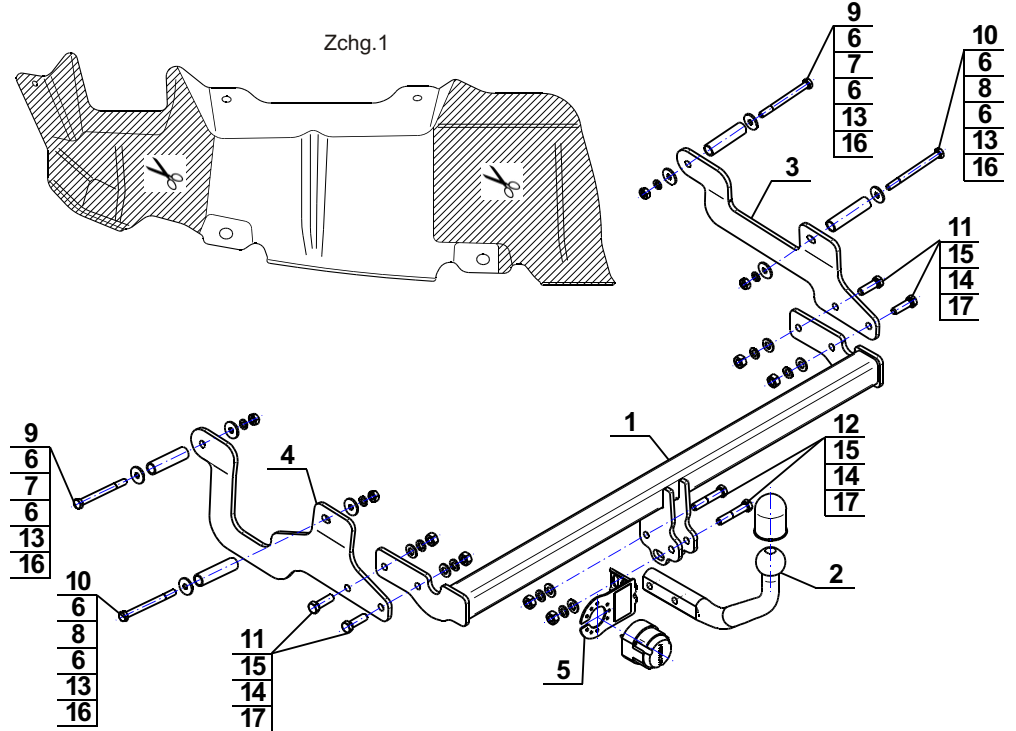

Achtung: Im Preis der Anhängerkupplung ist kein Elektrosetz enthalten.

Die Anhängerkupplung muss nicht beim TÜV vorgeführt werden, da diese mit dem Zeichen E20 ausgezeichnet ist, es sei denn, dass aktuelle Vorschriften es anders bestimmen. Diese Montageanleitung dient als ABE und muss mit den Fahrzeugpapieren mitgeführt werden.