

# Montage und Gebrauchsanleitung für die Anhängerkupplung: Chevrolet Lacetti (Kombi)/ Chevrolet Nubira (Kombi)/Daewoo Nubira III (Kombi) (2004- )

**Katalognummer C-274**

## Verwendungsbereich

Die Anhängerkupplung **C-274** ist für das Ziehen eines Anhängers bestimmt. Die Anhängerkupplung besitzt das Prüfzeichen **e20, E20**.

## Vorbedingungen für die Montage der Anhängerkupplung

Die Anhängerkupplung **C-274** darf nur an Fahrzeugen montiert und genutzt werden, deren Karosserie in einem einwandfreien technischen Zustand ist. Die Anhängerkupplung darf nur entsprechend der folgenden Anleitungen montiert und genutzt werden.

Alle Schrauben und Muttern entsprechend dem in der folgenden Tabelle angegebenen Drehmoment (Mo) anziehen (das Drehmoment bezieht sich jeweils auf Schrauben der Festigkeitsklasse 8.8):

M8	-	25 (Nm)	M12	-	85 (Nm)
M10	-	50 (Nm)	M16	-	200 (Nm)

## Nutzungsbedingungen

Die Anhängerkupplung **C-274** besitzt ein Typenschild, das die Parameter für eine ordnungsgemäße und sichere Belastung der Kupplung angibt:

Typ: <b>C-274</b> <b>A-50X</b> <b>e20</b> <b>00-1399</b>	Katalognummer von der Anhängerkupplung. Kupplungsklasse
<b>E20</b> <b>55 R-01 2697</b> D = 7,2 kN S = 75 kg R = 1250 kg	Die Homologationsnummer der Anhängerkupplung D-Wert Stützlast Max. Anhängerlast

### Der D-Wert wird nach folgender Formel berechnet:

$$D = g \times \frac{T \times R}{T + R} \text{ kN}$$

**T**-zulässiges Gesamtgewicht des Zugfahrzeugs (oder auch eines Schleppzuges) in Tonnen; einschließlich, falls gegeben, der senkrechten Achslast des Anhängers auf die Zentralachse

**R**- zulässiges Gesamtgewicht eines PKW-Anhängers mit einer in der Senkrechten beweglichen Deichsel oder eines Aufliegers (in Tonnen)

**g**- Erdbeschleunigung (9,81 m/s<sup>2</sup>).

Während der Nutzung sind die einzelnen Kupplungsteile in einem einwandfreien technischen Zustand zu halten und vor Korrosion zu schützen. Während des Schleppvorgangs ist der Anhänger zusätzlich mit einem Seil oder einer Kette von entsprechender Stärke mit dem Zugfahrzeug zu verbinden. Während der Nutzung der Anhängerkupplung sind von Zeit zu Zeit die Verschraubungen zu überprüfen und gegebenenfalls nachzuziehen.

## Montageanleitung:

Die Anhängerkupplung C-274 besteht aus:

1. Gestell	- 1 Stück	8. Schraube M10x100	- 2 Stück
2. Kugelkupplung	- 1 Stück	9. Schraube M12x70	- 2 Stück
3. Steckdosenhalterung	- 1 Stück	10. Federring Ø 10,2	- 8 Stück
4. Spezielle Unterlegscheibe Ø 30/ Ø10,5x3	- 8 Stück	11. Federring Ø 12,2	- 2 Stück
5. Spezielle Unterlegscheibe Ø 40/ Ø10,5x3	- 2 Stück	12. Unterlegscheibe Ø13,0	- 2 Stück
6. Schraube M8x25 (PN/M-82105)	- 4 Stück	13. Mutter M10	- 4 Stück
7. Schraube M10x30	- 4 Stück	14. Mutter M12	- 2 Stück

Um die Anhängerkupplung C-274 richtig zu montieren ist folgende Beschreibung einzuhalten:

- Die Montage der Anhängerkupplung erfordert keinen Anschnitt aber eine Demontage der hinteren Stoßstange.

- Die hintere Stoßstange demontieren.
- Plastikversteifung der Stoßstange demontieren (wird wieder benutzt). Die Metallstützen demontieren (werden nicht wieder benutzt).
- Gestellstützen (1) innen der Längsträger einsetzen und von der Seite des Kofferraumes mit den Schrauben M10 und M10x100 (8), den speziellen Unterlegscheiben(5) und (4), den Federringen Ø10,2 (10), den Muttern M10(13) verschrauben. Dann von unten der Längsträger mit den Schrauben M10x30 (7), den Federringen Ø10,2 (10) und den speziellen Unterlegscheiben (4) verschrauben.
- Plastikversteifung an die Gestellgriffe (1) in den Punkten A festziehen.
- Die Stoßstange wieder montieren.
- An das Gestell (1), die Kugelkupplung (2) und Steckdosenhalterung (3) mit den Schrauben M12x70(9), den Unterlegscheiben Ø13,0 (12), den Federringen Ø 12,2 (11) und den Muttern M12 (14) anschrauben.

**Die Einhaltung vorliegender Gebrauchsanleitung versichert richtige Montage  
Und Nutzung der Anhängerkupplung C-274.**

Montage der Anhängerkupplung C-274 soll ins Fahrzeugschein eingetragen werden.

**Achtung:** Nach 1000 km sind die Schraubverbindungen nachzuprüfen. Die Kugel ist sauber einzuhalten und mit Schmierfett einzuschmieren. Eine Kugelschutz ist zu verwenden.

Alle mechanischen Beschädigungen der Anhängerkupplung C-274 schließen weitere Nutzung aus. Die beschädigte Anhängerkupplung ist nicht reparierbar. Sollte die Art der Montage nicht eingehalten oder falsch genutzt werden, übernimmt der Hersteller keine Verantwortung für entstandenen Schäden.

## Montageschema:

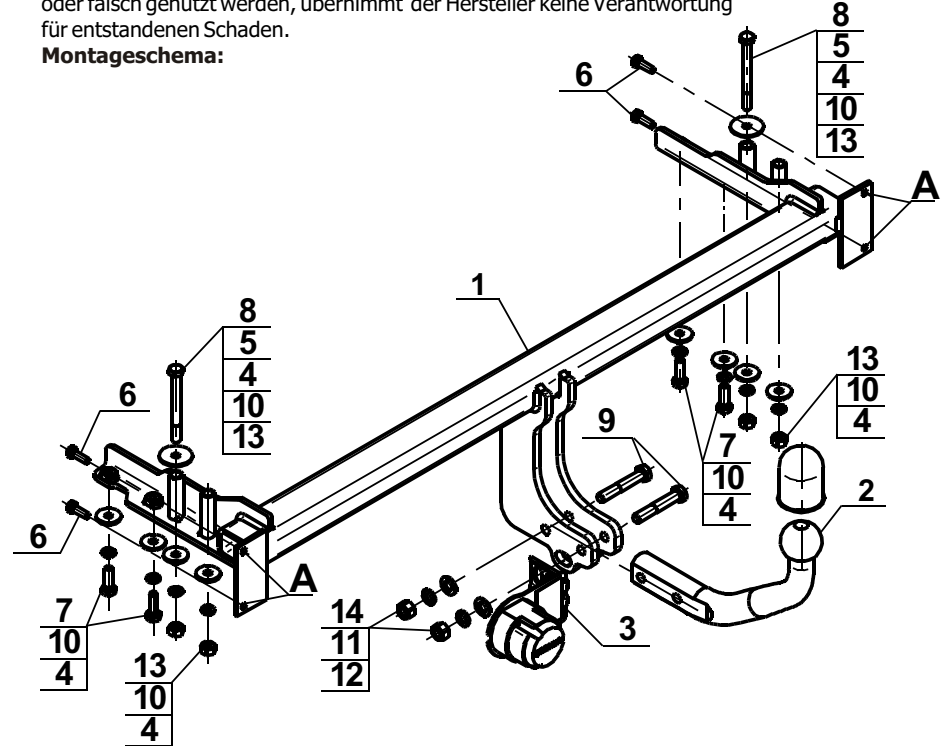

**Achtung:** Im Preis der Anhängerkupplung ist kein Elektrosetz enthalten.

**Die Anhängerkupplung muss nicht beim TÜV vorgeführt werden, da diese mit dem Zeichen e20 / E20 ausgezeichnet ist, es sei denn, dass aktuelle Vorschriften es anders bestimmen. Diese Montageanleitung dient als ABE und muss mit den Fahrzeugpapieren mitgeführt werden.**